



ΕΠΙΣΗΜΗ ΕΦΗΜΕΡΙΔΑ ΤΗΣ ΚΥΠΡΙΑΚΗΣ ΔΗΜΟΚΡΑΤΙΑΣ

ΠΑΡΑΡΤΗΜΑ ΠΡΩΤΟ

ΝΟΜΟΘΕΣΙΑ - ΜΕΡΟΣ ΙΙ

Αριθμός 4449	Τρίτη, 15 Μαρτίου 2022	673
--------------	------------------------	-----

Ο περί Προϋπολογισμού του Ραδιοφωνικού Ιδρύματος Κύπρου του 2022 Νόμος του 2022 εκδίδεται με δημοσίευση στην Επίσημη Εφημερίδα της Κυπριακής Δημοκρατίας σύμφωνα με το Άρθρο 52 του Συντάγματος.

Αριθμός 27(II) του 2022

ΝΟΜΟΣ ΠΟΥ ΠΡΟΒΛΕΠΕΙ ΓΙΑ ΤΟΝ ΠΡΟΫΠΟΛΟΓΙΣΜΟ ΤΟΥ ΡΑΔΙΟΦΩΝΙΚΟΥ ΙΔΡΥΜΑΤΟΣ ΚΥΠΡΟΥ
ΓΙΑ ΤΟ ΟΙΚΟΝΟΜΙΚΟ ΕΤΟΣ ΠΟΥ ΛΗΓΕΙ ΤΗΝ ΤΡΙΑΚΟΣΤΗ ΠΡΩΤΗ ΔΕΚΕΜΒΡΙΟΥ ΤΟΥ ΕΤΟΥΣ ΔΥΟ
ΧΙΛΙΑΔΕΣ ΕΙΚΟΣΙ ΔΥΟ

Προοίμιο.
20(I) του 2014
123(I) του 2016
133(I) του 2016
159(I) του 2017.

ΕΠΕΙΔΗ, σύμφωνα με τις διατάξεις του περί της Δημοσιονομικής Ευθύνης και του Δημοσιονομικού Πλαισίου Νόμου, ο ετήσιος προϋπολογισμός κάθε οντότητας Γενικής Κυβέρνησης και όλοι οι συμπληρωματικοί προϋπολογισμοί αυτού καταρτίζονται και κατατίθενται στη Βουλή των Αντιπροσώπων για ψήφιση με τον τρόπο και τη διαδικασία που αναφέρονται σε αυτόν,

ΚΑΙ ΕΠΕΙΔΗ, είναι αναγκαία η πρόβλεψη για τις δαπάνες του Ραδιοφωνικού Ιδρύματος Κύπρου για το έτος που λήγει την 31η Δεκεμβρίου 2022, για τις οποίες δεν έχει ήδη γίνει πρόβλεψη ή δεν θα γίνει τέτοια αργότερα από οποιονδήποτε Νόμο,

Για όλους τους πιο πάνω λόγους η Βουλή των Αντιπροσώπων ψηφίζει ως ακολούθως:

Συνοπτικός
τίτλος.

1. Ο παρών Νόμος θα αναφέρεται ως ο περί Προϋπολογισμού του Ραδιοφωνικού Ιδρύματος Κύπρου του 2022 Νόμος του 2022.

Έγκριση πληρωμής από το Ταμείο του Ραδιοφωνικού Ιδρύματος Κύπρου ποσού ύψους €37.217.500 για τη χρήση του έτους που λήγει την 31η Δεκεμβρίου 2022.

2. Επιπροσθέτως των ποσών που έχουν ήδη προϋπολογισθεί νόμιμα για τη χρήση του Ραδιοφωνικού Ιδρύματος Κύπρου ή τα οποία θα προϋπολογισθούν αργότερα νόμιμα για τη χρήση αυτή, εγκρίνεται όπως διατεθεί από το Ταμείο του Ραδιοφωνικού Ιδρύματος Κύπρου και χρησιμοποιηθεί για τη χρήση του έτους που λήγει την 31η Δεκεμβρίου 2022, ποσό το οποίο δεν υπερβαίνει τα τριάντα επτά εκατομμύρια διακόσιες δεκαεπτά χιλιάδες πεντακόσια ευρώ για την κάλυψη των δαπανών του Ραδιοφωνικού Ιδρύματος Κύπρου για την περίοδο αυτή:

Νοείται ότι, ποσό ύψους επτά εκατομμυρίων ευρώ (€7.000.000) που έχει προϋπολογισθεί για το Ταμείο Σύνταξης εμβάζεται απευθείας από το αρμόδιο υπουργείο σε λογαριασμό του Ταμείου Συντάξεων του προσωπικού:

Νοείται περαιτέρω ότι, σε περίπτωση που τα πραγματικά έσοδα υπερβαίνουν τα προβλεπόμενα έσοδα, το πλεόνασμα που δημιουργείται ως επίσης και οποιαδήποτε εξοικονόμηση ή ποσό το οποίο δεν χρησιμοποιήθηκε δύναται να χρησιμοποιηθεί για πρόσθετη πληρωμή από την ήδη προϋπολογισθείσα στο Κεφάλαιο 01 Άρθρο 130 «Ταμείο Σύνταξης».

Ειδίκευση των ποσών που θα δαπανηθούν. Πρώτος Πίνακας.

3. Το ποσό που χορηγείται από το άρθρο 2 χορηγείται ως ειδικευμένη πίστωση για τις υπηρεσίες και τους σκοπούς που αναφέρονται στο Δελτίο Δαπανών του Πρώτου Πίνακα.

Χρησιμοποίηση του περισσεύματος ορισμένων άρθρων για την κάλυψη του ελλείμματος άλλων άρθρων κάτω από το ίδιο Κεφάλαιο. Πρώτος Πίνακας.

4.-(1) Τηρουμένων των διατάξεων της πρώτης επιφύλαξης και εφόσον το ολικό ποσό που δαπανάται για τις υπηρεσίες και τους σκοπούς που αναφέρονται και εξειδικεύονται, αντίστοιχα, κάτω από κάθε άρθρο στον Πρώτο Πίνακα δεν υπερβαίνει το ολικό ποσό που χορηγείται με τον παρόντα Νόμο σαν ειδικευμένη πίστωση για τις εν λόγω υπηρεσίες και σκοπούς, αντίστοιχα, οποιοδήποτε περίσσειμα που προκύπτει είτε από την εξοικονόμηση δαπανών στο εν λόγω άρθρο, είτε γιατί το ποσό που ψηφίστηκε για το εν λόγω άρθρο υπερβαίνει εκείνο που απαιτήθηκε και δαπανήθηκε με βάση τον παρόντα Νόμο, σε σχέση με το εν λόγω άρθρο, δύναται με την έγκριση του διοικητικού συμβουλίου του Ραδιοφωνικού Ιδρύματος Κύπρου, να διατεθεί και να δαπανηθεί για την κάλυψη του ελλείμματος οποιοδήποτε ποσού που δαπανήθηκε σε οποιοδήποτε άρθρο του ίδιου Κεφαλαίου του Πρώτου Πίνακα:

Νοείται ότι, οποιαδήποτε εξοικονόμηση από παράλειψη εκτέλεσης οποιασδήποτε υπηρεσίας ή σκοπού δεν θεωρείται ως εξοικονόμηση για τους σκοπούς του παρόντος άρθρου.

(2) Σε περίπτωση που δεν υπάρχουν εξοικονομήσεις όπως προβλέπεται στο εδάφιο (1), δύναται με την έγκριση του διοικητικού συμβουλίου του Ραδιοφωνικού Ιδρύματος Κύπρου, να μεταφερθούν πιστώσεις από το Άρθρο 501 «Μη Προβλεπόμενες Δαπάνες» του Κεφαλαίου 05 του Πρώτου Πίνακα και να δαπανηθούν για την κάλυψη του ελλείμματος οποιοδήποτε ποσού που δαπανήθηκε σε οποιοδήποτε άλλο άρθρο των Κεφαλαίων του Πρώτου Πίνακα.

(3) Μέσα σε ένα μήνα από την έγκριση του διοικητικού συμβουλίου του Ραδιοφωνικού Ιδρύματος Κύπρου, σύμφωνα με τις διατάξεις των εδαφίων (1) και (2), κατατίθεται από τον Υπουργό Εσωτερικών στη Βουλή των Αντιπροσώπων έκθεση, η οποία δεικνύει τις περιπτώσεις στις οποίες δόθηκε τέτοια έγκριση και τις συνθήκες κάτω από τις οποίες αυτή χορηγήθηκε.

(4) Κάθε υπέρβαση κονδυλίων κατά παράβαση της διαδικασίας που προβλέπεται στα εδάφια (1) και (2), θεωρείται ότι δεν έγινε νόμιμα και οι λειτουργοί που ασκούν έλεγχο πάνω στα κονδύλια από τα οποία έγινε η υπέρβαση καθίστανται προσωπικά υπεύθυνοι για κάθε υπέρβαση που διενεργήθηκε ή θα διενεργηθεί.

Δημιουργία και κατάργηση θέσεων. Δεύτερος Πίνακας. Πρώτο Μέρος.

5.-(1) Οι νέες θέσεις που δημιουργούνται εμφανίζονται στο Πρώτο Μέρος του Δεύτερου Πίνακα.

Δεύτερος
Πίνακας.
Δεύτερο
Μέρος.

(2) Οι θέσεις που καταργούνται εμφανίζονται στο Δεύτερο Μέρος του Δεύτερου Πίνακα.

Εναλλαξιμότητα.

6. Σε περίπτωση διορισμού σε οποιονδήποτε νέα θέση που δημιουργείται σύμφωνα με τις διατάξεις του παρόντος άρθρου, κάθε διοριζόμενος είναι δυνατό να υπαχθεί στο θεσμό της εναλλαξιμότητας, εάν και εφόσον ο Νόμος ήθελε προβλέψει τούτο.

Απαγόρευση
πλήρωσης
κενών θέσεων.

7.-(1) Ανεξάρτητα από τις διατάξεις οποιουδήποτε Νόμου και των Κανονισμών που εκδίδονται δυνάμει αυτού, κατά την περίοδο που λήγει την 31^η Δεκεμβρίου 2022, απαγορεύεται η πλήρωση θέσεων πρώτου διορισμού, θέσεων προαγωγής και θέσεων πρώτου διορισμού και προαγωγής που περιλαμβάνονται στον παρόντα Νόμο, οι οποίες θα κενωθούν ή οι οποίες είναι κενές κατά την ημερομηνία έναρξης της ισχύος του παρόντος Νόμου, ανεξάρτητα του εάν έχει αρχίσει η διαδικασία πλήρωσής τους, σύμφωνα με τις διατάξεις του περί της Απαγόρευσης Πλήρωσης Κενών Θέσεων στο Δημόσιο και στον Ευρύτερο Δημόσιο Τομέα (Ειδικές Διατάξεις) Νόμου.

21(Ι) του 2013
153(Ι) του 2013
169(Ι) του 2013
157(Ι) του 2014
202(Ι) του 2014
195(Ι) του 2015
60(Ι) του 2017.

(2) Παρά τις διατάξεις του εν λόγω Νόμου, είναι δυνατή η έναρξη και/ή συνέχιση της διαδικασίας πλήρωσης κενής ή κενούμενης θέσης πρώτου διορισμού ή θέσης πρώτου διορισμού και προαγωγής ή θέσης προαγωγής, μόνο στην περίπτωση που η αρμόδια για κάθε θέση αρχή, υποβάλει προηγουμένως αιτιολογημένο αίτημα για να της επιτραπεί η έναρξη και/ή η συνέχιση πλήρωσης κενής ή κενωθείσας θέσης, σύμφωνα με την προβλεπόμενη στον υπό αναφορά Νόμο διαδικασία.

Απαγόρευση
προσλήψεων για
την κάλυψη
έκτακτων
αναγκών.

8.-(1) Το επίπεδο απασχόλησης εργοδοτούμενων αορίστου και ορισμένου χρόνου και εκτάκτων υπαλλήλων που απασχολούνται κατά το 2022 διατηρείται, κατ' ανώτατο όριο, στα επίπεδα του 2021 και όπου είναι δυνατό μειώνεται.

(2) Απαγορεύεται η πρόσληψη εργοδοτούμενων ορισμένου χρόνου, πέραν του ανώτατου ορίου που αναφέρεται πιο πάνω.

(3) Απαγορεύεται η αντικατάσταση μονίμων υπαλλήλων και εργοδοτούμενων αορίστου χρόνου που αποχωρούν από την υπηρεσία για οποιονδήποτε λόγο, με νέες προσλήψεις εργοδοτούμενων ορισμένου χρόνου.

(4) Ανεξαρτήτως των διατάξεων των εδαφίων (1), (2) και (3), εξαιρούνται από την απαγόρευση προσλήψεων εργοδοτούμενων ορισμένου χρόνου, οι κατηγορίες που αφορούν παραγωγούς/παρασιαστές ραδιοφωνικών και τηλεοπτικών προγραμμάτων, συνεργάτες, οι οποίοι εκτελούν εξειδικευμένα καθήκοντα όπως παρουσιαστές νοηματικής, εκφωνήσεις αγγλικού δελτίου, σύνταξη αγγλικού και τουρκικού δελτίου ειδήσεων, μεταφραστές, συνεργάτες για την παραγωγή τηλεοπτικών ή/και ραδιοφωνικών σειρών/εκπομπών, καθώς και ηθοποιοί, οι οποίοι λαμβάνουν μέρος σε τηλεοπτικές και ραδιοφωνικές σειρές/εκπομπές/παραγωγές, νοούμενου ότι υπάρχουν διαθέσιμες πιστώσεις κάτω από το Κεφάλαιο 3 «Έξοδα Προγραμμάτων», Άρθρο 300.02 «Συνεργάτες Ορισμένου Χρόνου και κατ' αποκοπή» και Άρθρο 300.03 «Ηθοποιοί».

(5) Το επίπεδο απασχόλησης του ωρομίσθιου προσωπικού δεν αυξάνεται σε σχέση με το 2021 και όπου είναι δυνατό μειώνεται.

(6) Οι ασκούντες τον έλεγχο επί των κονδυλίων λειτουργοί τηρούν, σε συνεχή βάση, στοιχεία για τον αριθμό των απασχολούμενων.

(7) Ανεξαρτήτως των διατάξεων των εδαφίων (5) και (6), το επίπεδο απασχόλησης ωρομίσθιου προσωπικού για ικανοποίηση εποχιακών ή έκτακτων αναγκών προκαθορισμένης χρονικής διάρκειας, η οποία εν πάση περιπτώσει δεν πρέπει να ξεπερνά τους έξι (6) μήνες, δεν πρέπει να υπερβαίνει τα τρία τέταρτα του επιπέδου του προηγούμενου έτους.

(8) Απαγορεύεται η αντικατάσταση ωρομίσθιου προσωπικού που αποχωρεί από την υπηρεσία για οποιονδήποτε λόγο, με νέες προσλήψεις ωρομίσθιου προσωπικού:

Νοείται ότι, ο Υπουργός Εσωτερικών μετά από εξέταση σχετικού αιτήματος του διοικητικού συμβουλίου του Ραδιοφωνικού Ιδρύματος Κύπρου, δύναται να εισηγηθεί στον Υπουργό Οικονομικών, την εξαίρεση από την απαγόρευση πλήρωσης μόνιμης ωρομίσθιας θέσης και ο

Υπουργός Οικονομικών ενημερώνει γραπτώς τον Υπουργό Εσωτερικών για την απόφασή του σε σχέση με την εξαίρεση από την απαγόρευση πλήρωσης ή μη της συγκεκριμένης μόνιμης θέσης ωρομίσθιου προσωπικού.

(9) Οποιαδήποτε πρόσληψη και απασχόληση ωρομίσθιου προσωπικού κατά παράβαση των διατάξεων οποιουδήποτε Νόμου και/ή οποιασδήποτε διοικητικής πράξης, θεωρείται ότι δεν έγινε νόμιμα και οι λειτουργοί που ασκούν έλεγχο πάνω στα κονδύλια από τα οποία καταβάλλονται οι απολαβές για το τοιουτοτρόπως προσληφθέν και απασχοληθέν ωρομίσθιο προσωπικό καθίστανται προσωπικά υπεύθυνοι για κάθε δαπάνη που διενεργήθηκε ή θα διενεργηθεί.

Μείωση
κλιμάκων
εισδοχής.

9.-(1) Ανεξαρτήτως των διατάξεων οποιουδήποτε άλλου Νόμου ή Κανονισμών που ρυθμίζουν τη μισθοδοσία των θέσεων στο Ραδιοφωνικό Ίδρυμα Κύπρου, πρόσωπα που από την 1^η Ιανουαρίου 2012 και στο εξής διορίζονται σε θέσεις πρώτου διορισμού ή θέσεις πρώτου διορισμού και προαγωγής στις κατώτερες θέσεις των υφιστάμενων δομών θέσεων που περιλαμβάνονται στον παρόντα Νόμο ή προσλαμβάνονται πάνω σε έκτακτη βάση ή με σύμβαση για εκτέλεση καθηκόντων που αντιστοιχούν στις κατώτερες θέσεις των υφιστάμενων δομών του Ραδιοφωνικού Ίδρυματος Κύπρου λαμβάνουν κατά τα δύο (2) πρώτα έτη της υπηρεσίας ή απασχόλησής τους, ετήσιο βασικό μισθό ανάλογα με τη μισθοδοτική κλίμακα της θέσης στην οποία διορίζονται ή προάγονται ή προσλαμβάνονται όπως δεικνύεται στο Παράρτημα Μισθοδοτικές Κλίμακες του Πρώτου Πίνακα του Δελτίου Δαπανών.

Παράρτημα.

(2) Με τη συμπλήρωση είκοσι τεσσάρων (24) μηνών υπηρεσίας ή απασχόλησης στους υπό αναφορά βασικούς μισθούς των μειωμένων κλιμάκων εισδοχής, ο εργοδοτούμενος τοποθετείται στην αρχική βαθμίδα της μισθοδοτικής κλίμακας της θέσης, όπως αυτή αναφέρεται στο οικείο σχέδιο υπηρεσίας ή σε σημείωση στον παρόντα Νόμο:

Νοείται ότι, προηγούμενη υπηρεσία ή απασχόληση σε μειωμένη κλίμακα εισδοχής, συμψηφίζεται με την υπηρεσία ή απασχόληση σε μειωμένη κλίμακα εισδοχής άλλης θέσης ή καθεστώτος απασχόλησης στον ίδιο εργοδότη, για σκοπούς συμπλήρωσης των είκοσι τεσσάρων (24) μηνών:

Νοείται περαιτέρω ότι, για σκοπούς συμπλήρωσης των είκοσι τεσσάρων (24) μηνών, λαμβάνονται υπόψη οι ίδιες περιόδους υπηρεσίας ή απασχόλησης που λαμβάνονται υπόψη για σκοπούς παραχώρησης της ετήσιας μισθοδοτικής προσαύξησης.

(3) Ο όρος «θέσεις» περιλαμβάνει μόνιμες θέσεις στο Ραδιοφωνικό Ίδρυμα Κύπρου, με τις υπό αναφορά κλίμακες εισδοχής και ο όρος «πρόσωπα που προσλαμβάνονται πάνω σε έκτακτη βάση ή με σύμβαση» περιλαμβάνει εργοδοτούμενους σε έκτακτη βάση ή εργοδοτούμενους καθορισμένης διάρκειας ή εργοδοτούμενους αορίστου χρόνου και άλλους με παρόμοιο καθεστώς απασχόλησης που προσλαμβάνονται σύμφωνα με τον κατά περίπτωση Νόμο:

Νοείται ότι, η μείωση των κλιμάκων εισδοχής δεν τυγχάνει εφαρμογής στις περιπτώσεις-

- (α) υπαλλήλων που κατέχουν μόνιμη θέση, οι οποίοι είτε διορίστηκαν πριν από την 1^η Ιανουαρίου 2012 είτε διορίστηκαν μετά την 1^η Ιανουαρίου 2012 και χωρίς να μεσολαβήσει διακοπή, υπηρέτησαν συνολικά για είκοσι τέσσερις (24) μήνες σε μειωμένη κλίμακα εισδοχής και διορίζονται ή προάγονται σε άλλη θέση ή αποσπώνται για οποιονδήποτε σκοπό,
- (β) έκτακτου υπαλλήλου ή με σύμβαση προσωπικού, που είτε είχε προσληφθεί πριν από την 1^η Ιανουαρίου 2012 είτε είχε προσληφθεί μετά την 1^η Ιανουαρίου 2012 και απασχολήθηκε συνολικά για είκοσι τέσσερις (24) μήνες σε μειωμένη κλίμακα εισδοχής και διορίζεται σε θέση, χωρίς να έχει μεσολαβήσει διακοπή μεταξύ της ημερομηνίας διορισμού και της απασχόλησης σε έκτακτη βάση ή με σύμβαση,
- (γ) έκτακτου υπαλλήλου ή με σύμβαση προσωπικού, του οποίου διαφοροποιούνται οι όροι απασχόλησης, χωρίς να έχει μεσολαβήσει διακοπή στην απασχόληση στο Ραδιοφωνικό Ίδρυμα Κύπρου και είτε είχε προσληφθεί πριν από την 1^η Ιανουαρίου 2012 είτε είχε προσληφθεί μετά την 1^η Ιανουαρίου 2012 και έχει ήδη απασχοληθεί συνολικά για είκοσι τέσσερις (24) μήνες σε μειωμένη κλίμακα εισδοχής,
- (δ) ωρομίσθιου προσωπικού που διορίζεται σε μόνιμη θέση, χωρίς να έχει μεσολαβήσει διακοπή της απασχόλησής του, και
- (ε) μόνιμου υπαλλήλου της κρατικής υπηρεσίας ή νομικού προσώπου δημοσίου δικαίου που διορίζεται σε μόνιμη θέση στο Ραδιοφωνικό Ίδρυμα Κύπρου, χωρίς να έχει μεσολαβήσει διακοπή της απασχόλησής του, και είτε είχε διοριστεί πριν από την 1^η Ιανουαρίου 2012 στην κρατική υπηρεσία ή στο νομικό πρόσωπο δημοσίου δικαίου είτε είχε απασχοληθεί

στην κρατική υπηρεσία ή στο νομικό πρόσωπο δημοσίου δικαίου συνολικά για είκοσι τέσσερις (24) μήνες σε μειωμένη κλίμακα εισδοχής πριν διοριστεί στο Ραδιοφωνικό Ίδρυμα Κύπρου:

Νοείται ότι, υπηρεσία σε μειωμένη κλίμακα εισδοχής στην κρατική υπηρεσία ή στο νομικό πρόσωπο δημοσίου δικαίου συμφηφίζεται με υπηρεσία σε μειωμένη κλίμακα εισδοχής στο Ραδιοφωνικό Ίδρυμα Κύπρου για σκοπούς συμπλήρωσης των είκοσι τεσσάρων (24) μηνών.

(4) Ο Υπουργός Οικονομικών έχει εξουσία να αποφασίζει για την άρση ανωμαλιών και την επίλυση προβλημάτων που δυνατόν να προκύψουν από την εφαρμογή των διατάξεων του παρόντος άρθρου.

Αυτόματη
Τιμαριθμική
Αναπροσαρμογή.

10. Οι μισθοί των αξιωματούχων και εργοδοτούμενων και οι συντάξεις των συνταξιούχων του Ραδιοφωνικού Ίδρυματος Κύπρου αναπροσαρμόζονται την 1^η Ιανουαρίου κάθε έτους με βάση το δείκτη της Αυτόματης Τιμαριθμικής Αναπροσαρμογής με την καταβολή του πενήντα τοις εκατό (50%) του ποσοστού της αύξησης του υποκείμενου δείκτη της Αυτόματης Τιμαριθμικής Αναπροσαρμογής κατά το έτος αναφοράς:

Νοείται ότι, η πιο πάνω αναπροσαρμογή αναστέλλεται σε περίπτωση που κατά το δεύτερο και τρίτο τρίμηνο του έτους που προηγείται του έτους αναφοράς, ο ρυθμός οικονομικής ανάπτυξης σε πραγματικούς όρους διορθωμένος ως προς τις εποχικές διακυμάνσεις είναι αρνητικός.

Αποζημίωση για
υπερωριακή
εργασία.

11. Ανεξαρτήτως των διατάξεων οποιουδήποτε άλλου Νόμου, Κανονισμών, διοικητικών ρυθμίσεων ή πρακτικών που ρυθμίζουν θέματα υπερωριακής αποζημίωσης, στις περιπτώσεις που συγκεκριμένη ανάγκη για υπερωριακή εργασία δύναται, λόγω της φύσης και του επιπέδου των καθηκόντων, να διεκπεραιωθεί από υπαλλήλους σε χαμηλότερες μισθοδοτικές κλίμακες και νοουμένου ότι η ανάγκη αυτή δεν μπορεί να καλυφθεί μόνο από τους υπαλλήλους της χαμηλότερης μισθοδοτικής κλίμακας που επιθυμούν να εργαστούν υπερωριακά, πιο ψηλά στην ιεραρχία υπάλληλοι που επιθυμούν να εργαστούν υπερωριακά για το σκοπό αυτό αποζημιώνονται, ανεξαρτήτως της κλίμακας της θέσης τους, με βάση τη μισθοδοτική κλίμακα ή σε περίπτωση συνδυασμένων κλιμάκων την ψηλότερη κλίμακα των συνδυασμένων κλιμάκων, της κατώτερης θέσης:

Νοείται ότι, ο καθορισμός της φύσης και του επιπέδου των καθηκόντων που εκτελούνται για σκοπούς υπολογισμού της υπερωριακής αποζημίωσης των ψηλότερα στην ιεραρχία υπαλλήλων πραγματοποιείται από το γενικό διευθυντή κατόπιν σύστασης του οικείου προϊσταμένου.

Επίδομα,
αποζημιώσεις,
οικονομικά
ωφελήματα.

12. Ανεξαρτήτως των διατάξεων οποιουδήποτε άλλου Νόμου, Κανονισμών, διοικητικών ρυθμίσεων, πρακτικών ή συμφωνιών που ρυθμίζουν θέματα καταβολής επιδομάτων και άλλων οικονομικών ωφελημάτων, για όλους ανεξαιρέτως τους εργαζομένους στο Ραδιοφωνικό Ίδρυμα Κύπρου, το επίδομα βάρδιας για απογευματινή εργασία σε υπαλλήλους ή συνεργάτες ή ωρομίσθιο προσωπικό που απασχολείται με το σύστημα βάρδιας, το επίδομα γεύματος σε υπαλλήλους ή συνεργάτες που επιστρέφουν στην έδρα εργασίας τους μετά τη λήξη του κανονικού ωραρίου εργασίας, το επίδομα διατροφής σε ωρομίσθιο προσωπικό που είτε ακολουθεί συνεχόμενο ωράριο, είτε ακολουθεί ωράριο με διακοπή για γεύμα και το επίδομα περιοδείας και η αποζημίωση οδηγών και άλλων ωρομισθίων που εκτελούν καθήκοντα οδηγού εκτός των κανονικών ωρών απασχόλησης καταργούνται.

Τρόπος
υπολογισμού
ωφελημάτων και
αποζημιώσεων.

13.-(1) Ο τρόπος υπολογισμού της αποζημίωσης που καταβάλλεται σε υπαλλήλους ή συνεργάτες που απασχολούνται με το σύστημα βάρδιας για εργασία κατά τις Κυριακές, σε περίπτωση που η Κυριακή αποτελεί μέρος της εργασίας για συμπλήρωση του καθορισμένου εβδομαδιαίου ωραρίου εργασίας τους, καθορίζεται στο 1:0,85 για κάθε ώρα απασχόλησης.

(2) Ο τρόπος υπολογισμού της αποζημίωσης που καταβάλλεται σε υπαλλήλους ή συνεργάτες που απασχολούνται με το σύστημα βάρδιας για εργασία κατά την Κυριακή του Πάσχα και τις αργίες της 6ης Ιανουαρίου, της 1ης Απριλίου, της 15ης Αυγούστου, της 28ης Οκτωβρίου, της 25ης και της 26ης Δεκεμβρίου, στην περίπτωση που οι ημέρες αυτές συμπίπτουν με Κυριακή, σε περίπτωση που η εργασία αποτελεί μέρος του ωραρίου του υπαλλήλου ή συνεργάτη/τιδας, καθορίζεται στο 1:1,7.

(3) Ο τρόπος υπολογισμού της πρόσθετης αποζημίωσης που καταβάλλεται σε υπαλλήλους ή συνεργάτες που απασχολούνται με το σύστημα βάρδιας για εργασία κατά τις δημόσιες αργίες, για τις εργάσιμες ώρες πέραν του καθορισμένου ωραρίου του προγράμματος εργασίας, καθορίζεται στο 1:1,7.

(4) Κάθε μια ώρα υπερωριακής εργασίας υπαλλήλων ή συνεργατών λογίζεται κατά τις καθημερινές και τα Σάββατα μέχρι τις 1.00 μ.μ. ως 1,2 ώρες και κατά τα Σάββατα μετά τις 1.00 μ.μ., τις Κυριακές και τις αργίες ως 1,5 ώρες, με εξαίρεση τους υπαλλήλους ή συνεργάτες που απασχολούνται με το σύστημα βάρδιας ή με ειδικό ωράριο, όπου κάθε μια ώρα υπερωριακής

εργασίας κατά τα Σάββατα μέχρι και τα μεσάνυχτα λογίζεται ως 1,2 ώρες στην περίπτωση του ωρομίσθιου προσωπικού ειδικότερα, κάθε μια ώρα υπερωριακής εργασίας λογίζεται κατά τις εργάσιμες μέρες ως 1,2 ώρες και κατά τα Σάββατα, τις Κυριακές και τις αργίες ως 1,5 ώρες, με εξαίρεση το ωρομίσθιο προσωπικό που απασχολείται με το σύστημα βάρδιας για το οποίο κάθε μία ώρα υπερωριακής εργασίας κατά τις αργίες λογίζεται ως 1,7 ώρες:

Νοείται ότι, σε καμία περίπτωση η υπερωριακή αποζημίωση υπαλλήλου ή συνεργάτη ή ωρομίσθιου προσωπικού υπερβαίνει τη μηνιαία μισθοδοσία του.

(5) Το ύψος του επιδόματος βάρδιας για νυκτερινή εργασία των υπαλλήλων ή συνεργατών που απασχολούνται με το σύστημα βάρδιας καθορίζεται στο 22,8% των δεδουλευμένων ωρών και σε ό,τι αφορά στο ωρομίσθιο προσωπικό που απασχολείται με το σύστημα βάρδιας, το επίδομα Σαββατοκύριακου και νύκτας καθορίζεται στο 17% επί του μηνιαίου μισθού, ενώ το επίδομα Σαββατοκύριακου στο 12,75%.

(6) Η αποζημίωση για υπερωριακή απασχόληση κατά τις εργάσιμες μέρες πλην του Σαββάτου, μεταξύ των ωρών 7.00 π.μ. και 5.00 μ.μ., καταβάλλεται αποκλειστικά με την παροχή ελεύθερου χρόνου, με εξαίρεση τέτοια αποζημίωση του προσωπικού που απασχολείται με το σύστημα βάρδιας, η οποία παραχωρείται σε ελεύθερο χρόνο ή σε χρήμα σε συνδυασμό των δύο, και με προτεραιότητα στον ελεύθερο χρόνο, όπως εγκρίνεται από το γενικό διευθυντή του Ραδιοφωνικού Ιδρύματος Κύπρου.

(7) Η κατ' αποκοπή υπερωριακή αμοιβή του προσωπικού μειώνεται κατά είκοσι τοις εκατό (20%).

(8) Τα οδοιπορικά, το επίδομα τηλεφώνου, το επίδομα απουσίας εκτός έδρας, το επίδομα συντήρησης εξωτερικού, το επίδομα επιφυλακής, το επίδομα ταμείου, το επίδομα οδήγησης και το επίδομα Υπεύθυνου Σύνταξης Ειδήσεων όπως αυτά καθορίζονται στη σημείωση του Πρώτου Πίνακα, μειώνονται κατά δεκαπέντε τοις εκατό (15%), ενώ από τη μείωση εξαιρείται το επίδομα παραστάσεως στο γενικό διευθυντή και τα επιδόματα φιλοξενίας και οδοιπορικών στους διευθυντές τμημάτων/υπηρεσιών:

Νοείται ότι, ο τρόπος υπολογισμού των πιο πάνω επιδομάτων παραμένει ο ίδιος, όπως καθορίζεται από τους σχετικούς για κάθε περίπτωση Κανονισμούς ή/και εγκυκλίους ή/και αποφάσεις του γενικού διευθυντή ή/και τις σχετικές εγκρίσεις και αφού υπολογισθούν, ακολούθως μειώνονται κατά δεκαπέντε τοις εκατό (15%):

Νοείται περαιτέρω ότι, ο Υπουργός Οικονομικών έχει εξουσία να αποφασίζει για την άρση ανωμαλιών και την επίλυση προβλημάτων που δυνατό να προκύψουν από την εφαρμογή της παρούσας ρύθμισης.

Πρώτος Πίνακας.

Φορολόγηση επιδομάτων.

14. Ανεξαρτήτως των διατάξεων οποιουδήποτε άλλου Νόμου ή Κανονισμού, τα επιδόματα παραστάσεως και φιλοξενίας υπόκεινται σε φόρο εισοδήματος.

Αμοιβή συνεργατών.

15. Ανεξαρτήτως των διατάξεων οποιουδήποτε Νόμου και των δυνάμει αυτού εκδιδόμενων Κανονισμών, καθώς και οποιωνδήποτε διευθετήσεων που προηγήθηκαν της έναρξης της ισχύος του παρόντος Νόμου, το διοικητικό συμβούλιο του Ραδιοφωνικού Ιδρύματος Κύπρου, σε συνεργασία με το γενικό διευθυντή, διασφαλίζει ότι η εκάστοτε καταβαλλόμενη αμοιβή για συνεργάτες αορίστου ή ορισμένου χρόνου αναλογεί στον πραγματικό χρόνο προσφερόμενης εργασίας των συνεργατών.

Αναπροσαρμογή του ύψους των απολαβών.

16.-(1) Ανεξαρτήτως των διατάξεων οποιουδήποτε άλλου Νόμου ή Κανονισμών που ρυθμίζουν θέματα μισθοδοσίας, ο μισθός ή αντιμισθία ή αποζημίωση ή χορηγία των αξιωματούχων και των υπαλλήλων, οποιασδήποτε βαθμίδας, στο Ραδιοφωνικό Ίδρυμα Κύπρου, οι οποίοι συμπληρώνουν την ηλικία των εξήντα τριών (63) ετών και οι οποίοι είναι δικαιούχοι αναλογικής σύνταξης από το Ταμείο Κοινωνικών Ασφαλίσεων, μειώνεται κατά το ύψος της αναλογικής σύνταξης που αντιστοιχεί σε υπηρεσία μέχρι τετρακόσιους (400) μήνες στο Ραδιοφωνικό Ίδρυμα Κύπρου, ανάλογα με την υπηρεσία έκαστου αξιωματούχου ή υπαλλήλου.

(2) Ο Υπουργός Οικονομικών έχει εξουσία να αποφασίζει για την άρση ανωμαλιών και την επίλυση προβλημάτων που δυνατό να προκύψουν από την εφαρμογή των διατάξεων του παρόντος άρθρου.

Απαγόρευση απασχόλησης συνταξιούχων προσώπων.

17. Απαγορεύεται η διενέργεια οποιασδήποτε δαπάνης κάτω από οποιοδήποτε άρθρο και Κεφάλαιο του παρόντος Νόμου για την απασχόληση με οποιοδήποτε τρόπο συνταξιούχου προσώπου, σύμφωνα με τις διατάξεις του περί Συντάξεων Νόμου:

97(1) του 1997
3(1) του 1998

77(Ι) του 1999
 141(Ι) του 2001
 69(Ι) του 2005
 37(Ι) του 2010
 34(Ι) του 2010
 31(Ι) του 2012
 131(Ι) του 2012
 73(Ι) του 2016.

Νοείται ότι, οι διατάξεις του παρόντος εδαφίου δεν εφαρμόζονται αναφορικά με την απασχόληση συνταξιούχων προσώπων-

- (α) σε πολιτειακό αξίωμα,
- (β) τα οποία δεν συμπλήρωσαν το εξηκοστό πέμπτο (65^ο) έτος της ηλικίας τους κατά το χρόνο έναρξης της απασχόλησής τους,
- (γ) τα οποία απασχολούνται δυνάμει οποιουδήποτε ειδικού Νόμου,
- (δ) σε περίπτωση που δεν δημιουργείται υπαλληλική σχέση,
- (ε) των οποίων οι υπηρεσίες εξασφαλίζονται με σύμβαση υπηρεσιών δυνάμει των διατάξεων του περί της Ρύθμισης των Διαδικασιών Σύναψης Δημοσίων Συμβάσεων και για Συναφή Θέματα Νόμου.

73(Ι) του 2016
 205(Ι) του 2020.

Χρήση
 μηχανοκίνητων
 οχημάτων.
 3(Ι) του 2014
 85(Ι) του 2014
 145(Ι) του 2014.

Επίσημη
 Εφημερίδα,
 Παράρτημα
 Τρίτο (Ι):
 7.11.2014.

18. Τα μηχανοκίνητα οχήματα χρησιμοποιούνται σύμφωνα με τις διατάξεις του περί της Παροχής Ορισμένων Ωφελημάτων σε Καθορισμένους Δικαιούχους του Κρατικού και του Ευρύτερου Δημόσιου Τομέα (Όροι και Διαδικασία) Νόμου και των περί Υπηρεσιακών Οχημάτων του Κρατικού Τομέα και του Ευρύτερου Δημόσιου Τομέα Κανονισμών.

Προκαταβολή
 για αγορά
 ιδιωτικού
 μηχανοκίνητου
 οχήματος.

19. Προκαταβολή για την αγορά μηχανοκίνητου οχήματος παραχωρείται με βάση καθορισμένα κριτήρια και προϋποθέσεις σε κατηγορίες μόνιμου και ωρομίσθιου προσωπικού που εγκρίνονται κατ' αξίαν από το Υπουργείο Οικονομικών.

Λειτουργοί που
 ασκούν έλεγχο
 πάνω στα
 κονδύλια.
 Τρίτος
 Πίνακας,
 Μέρος Α.

20. Οι λειτουργοί που αναφέρονται στο Μέρος Α του Τρίτου Πίνακα, ορίζονται ως οι λειτουργοί που ασκούν έλεγχο πάνω στα κονδύλια.

Λειτουργοί
 υπεύθυνοι για την
 είσπραξη των
 εσόδων.
 Τρίτος
 Πίνακας,
 Μέρος Β.

21. Οι λειτουργοί που αναφέρονται στο Μέρος Β του Τρίτου Πίνακα, ορίζονται ως λειτουργοί υπεύθυνοι για την είσπραξη των εσόδων.

PMIO<t>ONIKO ILIPYMA KYnPOY
IWA\Orn:Mm: 31 LIEKEMBPIOY 2020

	2020	2019
	€	€
nEPIOYLIACA HOIXEIA		
AKivrim. e:yKamoracn:rs Kar £~0TTApoμ6s	7.894.602	8.943.916
AOAa rreoiouicxc ororxe:ia	22.619	26.745
Emv6uoe:1s 6ra8to1μe:s rproc mi>Ariori	51.870	51.870
rnvoAo μri KUKAOq>opouvrvw rreorouotcxov ororxe:iwv	7.969.091	9.022.531
Arroeeuoro e:~aprrimarwv	400.597	414.973
Arro9tμara Kar 6rKarc.i.μam rroovpcuporcov Kar ouμrrapaywyc.i.lv	420.771	608.468
EμrroprKES Kar Aomts arrarr~oe:1s	4.459.392	2.740.727
Me:rprira Kar avriororxa μe:rprinwv	144.981	240.363
ruvoAo KUKAOq>OpOUVTWV rreproiucxov OTOIXEiww	5.425.741	4.004.531
rnvoAo rtcproutcxcov ororxe:iwv	13.394.832	13.027.062
JLIIA KE<f>AIIAIA		
Arro9e:μarrKa		
ruoowpe:μptvo EAAe:ρμα	(124.242.044)	(118.913.164)
YnOXPEOrElr		
Ava~aAA6μe:vri q>opoAoyia	247.852	244.043
Ava~aAMμe:va soooc	4.896.100	5.410.355
Yrroxptwori yra wq>e:A~μara rrpcounnxou	123.256.530	114.815.481
ruvoAo μri rpe:xouoc.i>v urroxpe:c.i>oe:wv	128.400.482	120.469.879
Tptxouoe:s Moe:1s μαKp?TTp69e:oμwv urroxpe:c.i.loe:wv		548.337
EμrroprKES Kar AOITTES urroxpe:c.i.loe:rs	1.337.059	2.632.327
Tptxouoe:s urroxpe:c.i.loe:rs ava~aAMμe:vww e:o66wv	899.335	1.289.683
Yrroxptwori yra wq>e:A~μara rrcoccornxou	7.000.000	7.000.000
	9.236.394	11.470.347
rYN0\0 YnOXPEOrEON	137.636.876	131.940.226
rYN0\0 ILIION KE<t>AIIAION KAI YnOXPEm::EON	13.394.832	13.027.062

Π.Δ.

Α.Ε.Π.

ΛΕΙΤΟΥΡΓΙΑ

ΜΗ ΕΛΕΓΜΕΝΟΙ ΛΟΓΑΡΙΑΣΜΟΙ	ΔΙΑΦΟΡΑ ΑΥΞΗΣΗ (ΜΕΙΩΣΗ)		ΜΕΣΟΠΡΟΘ. ΔΗΜΟΣ. ΠΛΑΙΣΙΟ		ΜΕΣΟΠΡΟΘ. ΔΗΜΟΣ. ΠΛΑΙΣΙΟ	
	2023	2024	2023	2024	2023	2024
	€	€	€	€	€	€

ΕΠΙΧΕΙΡΗΣΙΑΚΑ ΠΡΟΓΡΑΜΜΑΤΑ

- 1000 Χορηγία για παροχή Ραδιοτηλεοπτικών διαφημίσεων
- 1030 Χορηγία για Αποπληρωμή Δανείων
- 1040 Χορηγία για Κεφαλαιουχικές Διατάξεις
- 1045 Χορηγία έναντι εσόδων από διαφημίσεις

Άλλες Δραστηριότητες

ΣΥΝΟΛΟ

	34.797.641	35.613.704	1.603.796	33.573.116		
	1.497.000	2.500.000	1.000.000	1.450.000	2.500.000	1.000.000
	34.013.704	34.013.704	1.603.796	36.573.116	36.573.116	1.000.000
	1.600.000	1.600.000	1.000.000	1.600.000	1.000.000	1.000.000
	34.797.641	35.613.704	1.603.796	33.573.116	36.573.116	1.000.000

ΕΠΙΧΕΙΡΗΣΙΑΚΑ ΠΡΟΓΡΑΜΜΑΤΑ

- Δαπάνες για παροχή Ραδιοτηλεοπτικών Υπηρεσιών
- 01 Δαπάνες για Προσωπικό
- 02 Γενικά Έξοδα και Υπηρεσίες
- 03 Έξοδα Προγραμματίων
- 04 Συντ. & Λετ. Μηχαν. & Άλλων Εγκατ.
- 05 Μη Προβλεπόμενες Δαπάνες

Αποπληρωμές Δανείων

10 Αποπληρωμή Δανείων

Κεφαλαιουχικές Διατάξεις

20 Κεφαλαιουχικές Διατάξεις

ΣΥΝΟΛΟ ΔΑΠΑΝΩΝ

	22.710.904	24.082.121	1.371.217	25.139.116		
	1.728.801	1.791.160	62.359	1.792.500	1.792.500	
	7.560.939	7.703.719	142.780	6.683.000	6.683.000	
	1.876.060	1.950.500	74.440	2.218.500	2.218.500	
	240.000	240.000		240.000	240.000	
	34.116.704	35.767.500	1.700.000	36.073.116	36.073.116	
	1.497.000	1.497.000		1.500.000	1.500.000	
	35.613.704	35.613.704	1.700.000	37.573.116	37.573.116	

nPOTOr nINAKAr fiEATIO
MnANON 2022
AEnTOMEPEIEL MnANON
(Ap9pa 3 Kai 4)

ΣΗΜΕΙΩΣΕΙΣ

rENIKA

1. 01 ap18μοι -

101-199

aTTOTEAOUV UTTOOlaipEO'll TWV ap9pww 100 vrc Tic; UTTOKaTIIOPIEc; TWV OaTTaVWV-

"Arroooxtc; npoO'WTTIKOU"

ryμcpwva μ£ TO ap9po 4 mu rrcpovroc N6μου, urrtpr3aar, yiv£ra1 μ6vo a£ rreptrnoon
UTT£pr3aar,c; TOU ουvoχου TWV TTIO'TWO'EWV TTOU EyKpi9r,Kav KOTW orro TO K09£ tva crro
aUTO Ta ap9pa, avE~Opr,ra crro OTTOIEO'O~TTOTE UTT£pr300'Eic; KOTW OTT6 r1c;
UTTOOlaipEO'Eic; KOi urroccrnvopl;c; TWV ap0pww aUTWV.

2. Orav «rrroo ap9po rou rrcpovroc rroourroxovropou ar,μni>v£ra1 μ£ orcupo (+),
cure urroor,AwVEI OTI OEV urropel va OIEVEpyr,9Ei oarravr, μtxp1c; orou rrapaax£0ouv
rrA~p£1c; AETTTOMEp£1£c; mu axEoiou Kai Ar,cp0Ei r, E~oua1006rr,ar, rou Yrrouvrou
Eawr£p1Kww urro rnv μopcp~ «E~ouaioo6rr,ar,c; vro f11£vtpy£1a fiarravwv» (E.fi.1:1.).

AnOtiOXEL nPOZOpUXOV

1. 01 Arroooxtc; Flpootornsou Kara Star, Kai rμ~μα Eμcpaivovra1 am KEcpaAa10 01
TOU fiEArrou fiarravwv TOU rnaKa OUTOU.

2. 01 μ6v1μ£c; 9£0'£1c; OTO PIK EIVaI O'UVTO~|μEc; ouuqxovc μ£ rouc TTEpi
Pao1ocpww1KOU Iopumaroc; Kurrpou (LXEIOIO LUVTO~EWV Kai aMww OcpEAr,μarwv 0'£

Yrrm\A~Aouc; rou PaiS1ocpww1Kou liSpumaTOc; K(m pou Ka1 E~apTwμtvouc; Aunov) Kcvoviououc TOU 2016. LrjμEIWVETQI OTI, με: l3acrr, TOV TTEpi LUVTQ~IOiSOTIKWV Ocpε:Ar,μαrwv rcov Kpar1Kwv YrraM~Awv Kai YrraAA~Awv TOU Eupurspou ~r,μ6criou Τομτα TTEp1Aαμl3avoμtvwv KQI TWV Apxwv TomK~<; AuToiS1oiKr,cr,c; (~IQTO~EI<; rEVIK~<; Ecpapμoy~c;) N6μou, 01 VEOEIOEpx6με:vo1 urraMr,Ao1 iSEV EVT0000VTQI OTO rxtcS10 ruvTa~Ewv Kai aMwv OcpEAr,μαTwv crE YrraM~Aouc; rou PaiS1ocpww1Kou liSpumaroc; Kurppou Ka1 E~apTwμtvouc; Aunov.

3. O iSmA6c; orcupoc (++) urroiSr,Awve:1 6T1 r, Star, Sa Karapyr,8Ei sov curn elven KEV~ KQTO TrjV nuepounvlc 4.1~cp1crr,c; TOU rrpourroxovrouou ~ EOv auT~ KEVW8Ei cpvorepo KOTW crro OTTOIEOis~TTOTE TTEp1crracre:1c;

4. O ap18μ6c; TWV etcre:wv, TTOU EμcpaiVETQI cric; Mo crr~Ae:c; TTOU cptpouv TOV TITAO «etcrEI<;» urroiSr,AWVEI TO rrpourmxo TTOU EyKpi8r,KE.

5. Orav «rroro Star, txe:1 Karapyr,Se:l Eμcpavi~Era1 we; iS1aKorre:icra urnnpeolc Kai TTPOTOOOETQI μ1a ayKuAr, (I).

6. Me: rnv E<papμoy~ TOU vtou opvcvovpcpucroc o Ka8e: e:rrr,pEa~6μEvoc;, avE~apT~Twc; TOu Ka8e:crwToc; e:pyoiS6Tr,cr~c; TOU, ea e:pwTr,8Ei cropucc Kai ea ~r,Tr,8Ei ,, ypam~ TOU cruYKara8Ecr,, KQTO rrooov arroiStXETal Tl<; vte:c; pu8μicrE1c; TTOU TOV oeoouov oro vto opyav6ypaμμα. O urraMr,Aoc; rrou Sa arrocSe:xSEI TrJ Star, cruve:rraye:ra1 6T1 ea TOU rrapaxwpr,Se:i 4.1r,A6TEPrJ μ1cr80Aoy1K~ KAιμαKa, 6rrwc; TTPOVOEITQI OTO opyav6ypaμμα. O urraMr,Aoc; TTOU iSEV ea arroiSEX8Ei TrJ Star, 6rrwc; TTPOVOEITQI OTO opyav6ypaμμα, ea rrcpcuelvn OTrJV liS1a Star, μE TrJV iiS1a μ1cr80Aoy1K~ KAιμαKa. H Star, ea iSmAocrraupwe:Tai Kai Karapye:lra1 μE TrJV acpurrr,ptTr,cr~ rou ~ rnv avtA1~~ rou OTO opyav6ypaμμα.

7. LTouc; l3acriKouc; μ1cr8ouc; txouv e:vcrwμaTw8Ei 01 au~~crE1c; rrou e:yKpi8r,Kav crro TO 2004 μtxp1 KQI TO 2017 (6,656%) we; ETTicrr,c; KQI 01 rijap18μ1Ktc; au~~OEI<; (27,99%) rrou rcrxuav μtxp1 rnv 31/12/2017 ouuqxovo μE Tic; iS1ara~E1c; TOu TTEpf AvaiS1ap8pwcrEwc; TOU Kpar1Kou M1cr80Aoyfou (EvcrwμaTwcrr, re:v1Kwv Au~~cre:wv Kai TOU T1μap18μ1Kou EmiS6μαTOc; Kai Pu8μ1crr, 'AMwv ruvacpwv 8Eμarwv) N6μou.

8. AvE~aprrim aTT6 rqv UTTOP~l tnorccoscov om 01acpopa KovMA1a rou rropovroc TTpOOTT0Aoy1oμou rripouμtvwv TWV OIOTCI-EWV OTTOIOUO~TTOTE N6μou Kat/~ OTT01aoo~TTOTE 0101Kr,r1K~ TTpa~r,~. y1a rnv aTTaox6Ariari AE1roupywv rou PIK rrepc aTT6 Tl~ ouv~9EI~ wpE~ Epyaoia~ OTTOITEITOI rt EK TWV rroorepcov EYKPIO'I TOU YEVIKOU OIEU9UVT~ TOU PIK.

9. Omv KaTT010 01Kaiwμa ~ errloouc, ro orrolov roxE auμcpwva μE rnv ucp1orapEvr, vouoeelo KOTCI rnv r,μtpa tvap~ri~ TOU OIKOVOμIKOU ETOU~ OTO OTTOIO avacptETOI TO 6EATiO 6aTTOVWV, KOTOOTEI TTAIIPWTEOV TTPO~ KCITTOIO AEITOUpy6 TOU OTTOiou O I3ao1K6~ μ1096~ TTpoI3aTTETOI ~Ort OTTO TO 'Ap9po 100, «ATT0ooxt~ npoOWTTIKOU» TOU KEcpaAaiou 6aTTavwv, ro 01Kaiwμa cure ~ ETTiooμa urropel va TTAr,pw9Ei OE xptwari rou ap9pou TOUTOU KOi va KaAucp9Ei OTTO rnv oAIK~ rrpovoro TOU KOTOTTIV E~OUOIOOOT'I0'1~ rou 0101KrtnKou ouμI3ouAiou rou PIK, OTT01aoo~TTOTE OE ava9Ewpriori rou U4JOU~ rww TTpoavacpEp9tvrwv 01Kaiwμarwv ~ emooucrcoy, μE E~aipEcrrt rnv cvcnpocccpuovn rouc w~ crrorexecuc rri~ 01aKυμavo11~ rou r1μap19μ1Kou oEiKT'I ~ A6yw yEv1Kwv au~oEwv μ109wv, ~ OTTOIOO~TTOTE XOP~Y'IO'I VEWW OIKatwμarwv ~ emooucrcoy, TTPETTEI va uTTol3aAAEra1 aTT6 rov Yrroupvo EowrEp1Kwv arr, BouA~ rww Avnrrpooormov vrc tyKp1011 μα<r μE rnv ouvsrrcvouevn oaTTavr,.

AME"i. MnANEr

Orav KaTT010 ap9po Karapyr,9Ei, Eμcpavi<Em1 aav 01aKoTTEioa urrnpeclo Kat ea TTpOTCIOOETOI μ10 ayKuAr, (I).

En160MATA

1. napEXOVT0I ETTI06μara W~ OKOAou9w~:

(1) Errloouc TTapaOTCIOEW~ U4JOU~ €6.151 OTO YEVIKO OIEU9UVT~ ETrtcriw~. KOi ETTiooμa cp1Ao~Evia~ U4JOU~ €2.040 orouc 01Eu9uvrt~ rμpimarwv/uTTp,pE01wv Err,oiw~.

(2) Ettlouoc oi5omop1KwV OE i51EU9UVTE<; Tμr,μOTWV/UTTI"iPEOIWV U4JOU<; €782 ETI"iW<;.

(3) Errloouc Tr,AEq>wvou OE uTTaAA~Aouc; avaAoywc; UTTI1PE010Kwv avayKwv.

(4) Errloouc Tcuelou u4,1ouc; €226 ETr,oiwc;

(5) ETTii5oμα oi5~y11011c;. TO OTTOiO KOTO~OAAETOI uovo OE TTPOOWTTIKO TTOU oi5riyEi μEyaAa q>opTr,ya KOi ox~μam LUVepyEφou E~WTEPIKwV METOI500EWV (OB VAN).

(6) ETTii5oμα YTTEU9uvou LUVTO~ll<; E1i5~0EWV OE ~orieouc; OUVTOKTE<; TTOU EKTEAouv K09~KOVTO YTTEU9UVOU ruvm~ric; U4JOU<; €2,00 rnv wpa

TAMEIO ΣΥΝΤΑΞΗΣ

Floov U4JOU<; ETTTO EKOTOμμupiivw EUpW TTOU EXEi TTpOOTTOAoy109Ei vro TO TapEiO l:uvm~ric; ea yivE1 μE aTTEU9Eiac; Eμ~aoma crro TO apμoi510 urroupvelo OE Aoyap1aomo rou Tcuelou l:uvTO~Ewv rou rrpouourmxou.

EmTTp6o9ETO, 6rav KOi Eq>6oov TO TTpayμOTIKO EOOi5a UTTEp~aivouv re TTpo~AETT6μEVO, TO rrxevocouc OUT6 we; ETTioric; KOi OTTOiOi5~TTOTE E~OIKOvoμriori ~ TT006 TTOU i5EV xp1101μ0TTOi~Strike i5UVOTOI VO xp1101μ0TT01r,9Ei y1a TTp6o9ETI1 TTAρ,pwμ~ OTTO OUT~ TTOU EXEi ~i5r, TTpOOTTOAoy109Ei OTO KEq>OAOIO 01 Ap9po 130 «Tcuslo l:uvrn~r,c;».

01	ΔΑΠΑΝΕΣ ΓΙΑ ΠΡΟΣΩΠΙΚΟ
100	ΑΠΟΔΟΣΕΣ ΠΡΟΣΩΠΙΚΟΥ
102	Βασικός Μισθός
107	Δέκατος Τρίτος Μισθός
109	Αμοιβή κατ' αποκοπή
120	Τιμαριθμικά Επιδόματα
121	Αποζημίωση Κυριακής
122	Υπερωρίες και Αργίες
123	Επίδοματα Βάρδιας
124	Εισφορά Κοινωνικών Ασφαλίσεων
125	Νόμος Τέρματ- Απασχόλησας & Βιομηχ. Κατάρτ.
126	Εισφορά στο Ταμείο Κοινωνικής Συνοχής
127	Ιατροφαρμακευτική Περίθαλψη Προσωπικού & Συνταξιούχων
128	Άλλα Επίδοματα
129	Ορμίσθιο προσωπικό
130	Ταμείο Σύνταξης
140	Σχέδιο Πρόωρης Ευδόκιμης Αφυτηρέτησης
144	Εισφορά στο Ταμείο Προνοίας
145	Επιστροφή αποκοπής 1,5% επί του μισθολογίου των μονίμων υπαλλήλων και επί των συντάξεων για κάλυψη μέρους του κόστους της ιατροφαρμακευτικής περίθαλψης
☰ ☐	Ταμείο Ευημερίας Προσωπικού και Σχέδιο Περιθωριακών Ωφελημάτων

... f ...
...) a s ...
... H ...
... H ...
... a

c:ε
~1
~ε
f
!
ij
n

... S ii
... S
... :i tt m
... c
... :i :i

S
6
11
6
H

... s
... s j i
... j f
... a f e w

~ 1f S ~ ~ | 1f
 f ~ 1 f ~ | | ~ 1 f
 1f f ~ 1 ~ ~ | ~ 1 ~
 c ~ ~ ~ ~ ~ ~

i:
 i
 t

- - - - - - - -
 - ~ e ~ - . E €

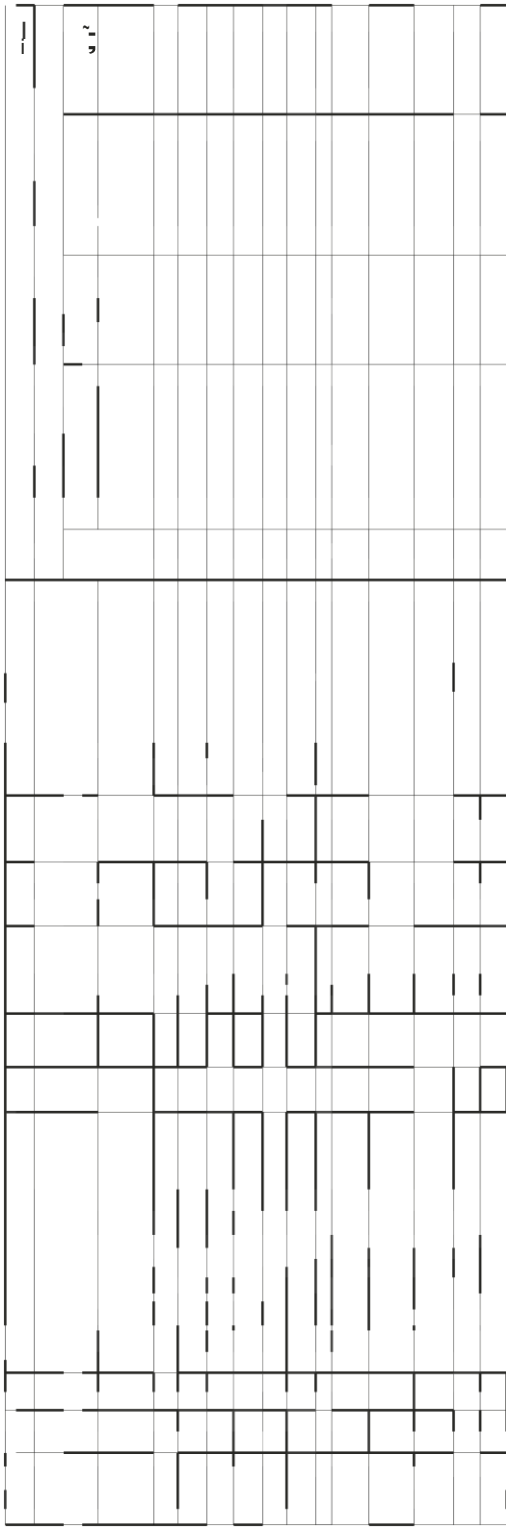

ΣΥΝΟΛΙΚΕΣ ΑΝΑΘΕΤΕΣ ΧΡΟΝΟΥ (ΣΑΧ) ΣΤΟ ΠΚ					
Κωδικός Θέσεων ΣΑΧ 2022	Στην ΚΑ.Α. Α10 και Α11 στην μερίδα στήλης	Στην ΚΑ.Α. Α10 και Α11 εναντι σε υπερέλαση βάση	Στην ΚΑ.Α. Α10 και Α11 στην ΚΑ.Α.Σ (Ση), Α7 και Α8(1)	Στην ΚΑ.Α.7 (B)	
ΔΙΕΥΘΥΝΣΗ ΑΝΘΡΩΠΙΝΟΥ ΔΥΝΑΜΙΚΟΥ ΚΑΙ ΔΟΚΙΜΗΣ					
Διευθυντής Ανθρώπινου Δυναμικού και Δοκιμής		83.053			
1) Νομικός Λειτουργός					
7) Λειτουργός Ανθρώπινου Δυναμικού και Δοκιμής					
1) Ανάλυσης Γραμματειακής Λειτουργίας		244.477			1
6) Γραμματειακής Λειτουργίας					
12) Βοηθός Γραμματειακής Λειτουργίας		151.466			16
Διευθυντής Οικονομικών Υπηρεσιών					
Αντιπρόεδρος Οικονομικής Λειτουργίας					

Σημειώσεις: Η βάση σημειώνεται με διπλό σταθμό (***) και με την κίνηση της καταργείται και αντικαθίσταται με βάση Προσδιορισμού Ανθρώπινου Δυναμικού και Δοκιμής ΚΑ. Α14(1)

Οι κόδογοι των θέσεων κατά την 31/12/2020 καταργούν την Κλίμακα Α8(1) λόγω σε Προσωπική βάση.

Η βάση σημειώνεται με διπλό σταθμό (***) και με την κίνηση της καταργείται και αντικαθίσταται με βάση Προσδιορισμού Οικονομικών Υπηρεσιών ΚΑ. Α14(1)

Handwritten musical score on ten staves. The notation includes various rhythmic symbols, clefs, and dynamic markings such as 'f' (forte) and 'p' (piano). The score is organized into measures by vertical bar lines. The handwriting is dense and appears to be a complex piece of music, possibly for a piano or similar instrument. The staves are numbered at the bottom right corner.

~	i	~	n	~	-	-	'	;	~
•	f	[-	-	g	c	a	~	~

First system of musical notation, featuring a treble clef, a key signature of one sharp (F#), and a 4/4 time signature. The notation includes a series of notes and rests on a single staff.

H₂g

Second system of musical notation, featuring a treble clef, a key signature of one sharp (F#), and a 4/4 time signature. The notation includes a series of notes and rests on a single staff.

gi(t5i
ih>:
Eodj:
Ut~il

!~toe
~trulr

H₂g

Third system of musical notation, featuring a treble clef, a key signature of one sharp (F#), and a 4/4 time signature. The notation includes a series of notes and rests on a single staff.

Fourth system of musical notation, featuring a treble clef, a key signature of one sharp (F#), and a 4/4 time signature. The notation includes a series of notes and rests on a single staff.

til i ... - - N . . .
; a a ; a ~ a ~
i i

The image shows a complex grid structure, likely a technical drawing or a data table. It consists of multiple columns and rows, with various vertical and horizontal lines and segments. The grid is composed of several vertical lines of varying thickness and several horizontal lines. The segments within the grid are irregular and appear to be part of a larger, more complex structure. The overall appearance is that of a technical drawing or a data table with a complex layout.

10
 11
 12
 13
 14
 15
 16
 17
 18
 19
 20
 21
 22
 23
 24
 25
 26
 27
 28
 29
 30
 31
 32
 33
 34
 35
 36
 37
 38
 39
 40
 41
 42
 43
 44
 45
 46
 47
 48
 49
 50
 51
 52
 53
 54
 55
 56
 57
 58
 59
 60
 61
 62
 63
 64
 65
 66
 67
 68
 69
 70
 71
 72
 73
 74
 75
 76
 77
 78
 79
 80
 81
 82
 83
 84
 85
 86
 87
 88
 89
 90
 91
 92
 93
 94
 95
 96
 97
 98
 99
 100

101
 102
 103
 104
 105
 106
 107
 108
 109
 110
 111
 112
 113
 114
 115
 116
 117
 118
 119
 120
 121
 122
 123
 124
 125
 126
 127
 128
 129
 130
 131
 132
 133
 134
 135
 136
 137
 138
 139
 140
 141
 142
 143
 144
 145
 146
 147
 148
 149
 150
 151
 152
 153
 154
 155
 156
 157
 158
 159
 160
 161
 162
 163
 164
 165
 166
 167
 168
 169
 170
 171
 172
 173
 174
 175
 176
 177
 178
 179
 180
 181
 182
 183
 184
 185
 186
 187
 188
 189
 190
 191
 192
 193
 194
 195
 196
 197
 198
 199
 200

201
 202
 203
 204
 205
 206
 207
 208
 209
 210
 211
 212
 213
 214
 215
 216
 217
 218
 219
 220
 221
 222
 223
 224
 225
 226
 227
 228
 229
 230
 231
 232
 233
 234
 235
 236
 237
 238
 239
 240
 241
 242
 243
 244
 245
 246
 247
 248
 249
 250
 251
 252
 253
 254
 255
 256
 257
 258
 259
 260
 261
 262
 263
 264
 265
 266
 267
 268
 269
 270
 271
 272
 273
 274
 275
 276
 277
 278
 279
 280
 281
 282
 283
 284
 285
 286
 287
 288
 289
 290
 291
 292
 293
 294
 295
 296
 297
 298
 299
 300

1110
 2
 ;

2
 ;

2
 ;

2
 ;

2
 ;

2
 ;

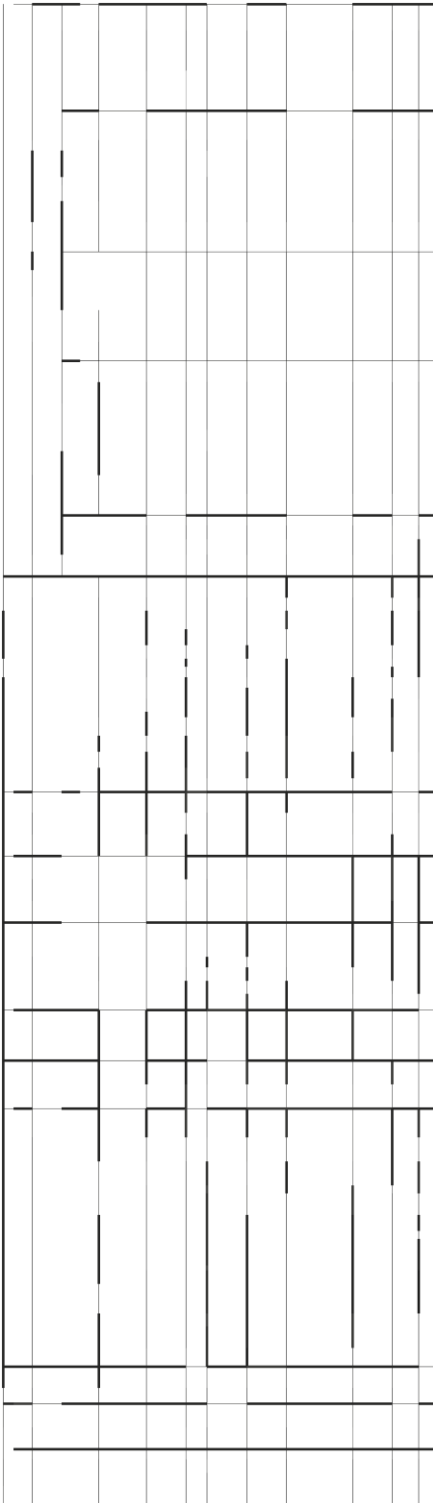

M

M ;i

0
1
2
3
4
5
6
7
8
9

The table is a 10x10 grid. The first column contains vertical lines of varying lengths, some extending from the top to the bottom. The second column contains vertical lines of varying lengths, some extending from the top to the bottom. The third column contains vertical lines of varying lengths, some extending from the top to the bottom. The fourth column contains vertical lines of varying lengths, some extending from the top to the bottom. The fifth column contains vertical lines of varying lengths, some extending from the top to the bottom. The sixth column contains vertical lines of varying lengths, some extending from the top to the bottom. The seventh column contains vertical lines of varying lengths, some extending from the top to the bottom. The eighth column contains vertical lines of varying lengths, some extending from the top to the bottom. The ninth column contains vertical lines of varying lengths, some extending from the top to the bottom. The tenth column contains vertical lines of varying lengths, some extending from the top to the bottom. There are also horizontal lines and some small symbols scattered throughout the grid.

Α.Π.Ρ.	Λ.Σ.Ο.Τ.Ο.Ε.Σ.Π.Σ.Σ.	ΜΗ ΕΛΕΓΜΕΝΟΙ ΕΓΚΕΚΡΙΜ. ΛΟΓΑΡΙΑΣΜΟΙ ΙΡΟΥΠΟΛ. 2022	ΠΡΟΥΠΟΛ. 2022	ΔΙΑΦΟΡΑ ΑΥΞΗΣΗ (ΜΕΙΩΣΗ) 2023	ΜΕΣΟΠΡΟΘ. ΔΗΜΟΣ. ΠΛΑΙΣΙΟ 2023	ΜΕΣΟΠΡΟΘ. ΔΗΜΟΣ. ΠΛΑΙΣΙΟ 2024
ΕΣΟΔΑ ΚΑΙ ΥΠΗΡΕΣΙΕΣ (συνέχεια)						
260	Συνδρομές	163.000	296.100		186.100	186.100
260.01	Καταπολιτ. Ένωση Ραδιοφωνίας	100	100		100	100
260.02	Ευρωπαϊκή Ένωση Ραδιοφωνίας	147.900	280.000		170.000	170.000
260.04	Διάφορες συνδρομές	15.000	16.000		16.000	16.000
270.00	Έξοδα Μετεκπαίδευσης Προσωπικού/Συμμετοχή σε συνέδρια και επιτροπές	14.894	66.000	41.000	117.000	117.000
270.02	Συνέδρια Ευρωπαϊκής Ένωσης Ραδιοφωνίας	6.761	24.000	13.000	37.000	37.000
270.03	Άλλα συνέδρια	767	16.000	3.000	19.000	19.000
270.04	Έξοδα μετεκπαίδευσης	7.366	25.900	24.100	60.000	60.000
270.05	Διοργάνωση συνεδρίων από ΡΙΚ στην Κύπρο	100	1.000	900	1.000	1.000
276	Ελεγκτικά Δικαιώματα	50.000	47.000	-3.000	47.000	47.000
276.01	Ελεγκτικά Δικαιώματα	50.000	47.000	-3.000	47.000	47.000
280	Πρόβλεψη για Επισφάλεις Χρεώστες	2.000	2.000		2.000	2.000
281	Πρόβλεψη για Πεκαλαιωμένα Αποθέματα	1.000	1.000		1.000	1.000
282	Φρούρηση	48.347	45.000	5.000	45.000	45.000
282.01	Φρούρηση	48.347	45.000	5.000	45.000	45.000
283	Έξοδα Μηχανογράφησης και διάφορες μελέτες	119.855	298.081	-132.081	166.000	166.000
283.01	Έξοδα μηχανογράφησης	59.440	98.081	1.919	100.000	100.000
283.02	Αμοιβή εμπειρογνομόνων για διάφορες μελέτες	58.857	184.000	50.000	50.000	50.000
283.03	Ψηφιακή Ασφάλεια ΕΡΗΕΤ	1.558	16.000	-134.000	16.000	16.000
284	Έξοδα Τραστ., Προμήθειες και Συναλ. Διαφορές	13.707	20.200	20.200	20.200	20.200
284.01	Συναλλαγματικές Διαφορές	1.283	10.000	10.000	10.000	10.000
284.02	Έξοδα τραπεζών και προμήθειες	12.424	10.000	10.000	10.000	10.000
284.03	Τραπεζικά έξοδα διαχείρισης και είσπραξης χρεωστών	200	200		200	200

ΓΕΝΙΚΑ ΕΞΟΔΑ ΚΑΙ ΥΠΗΡΕΣΙΕΣ (συνέχεια)
Έξοδα Εκτελωνίσσεως Εμπορευμάτων
Έξοδα Εκτελωνίσσεως Εμπορευμάτων
Φ.Π.Α. & Άλλοι Φόροι
Φ.Π.Α. & Άλλοι Φόροι
Έκτακτα Έξοδα
Έκτακτα Έξοδα
Αποθήκη
Υλικά Αποθήκης
Τόκοι
Τόκοι

	M	
	M	
	.	
	4	
	0	
	0	
	0	
	0	
	0	
S		€
S		€
IL		
il		
au		
i		
S		
S		
S		
..o		
S		
o		
o		
ci		
o		
ic		
ri		

ΛΓΞΓϞ

Λ Ε Ω Τ Ϟ Ϟ

ΕΞΟΔΑ ΠΡΟΓΡΑΜΜΑΤΩΝ
Συνεργάτες Ορισμένου Χρόνου και Αγ
Ορισμένου Χρόνου και Κατ' αποκοπή
Ηθολογία
Αγορά Υπηρεσιών

Συνεργάτες αορίστου χρόνου
Βασικός
Δέκατος Τρίτος Μισθός
Τμπαριθμικό Επίδομα
Αποζημίωση Κυριακής
Υπερωρίες και Αργίες
Αμοιβή κατ' αποκοπή
Επίδομα Βάρδιας
Άλλα Επίδόματα
Εισφορά Κοινωνικών Ασφαλίσεων
Εισφορά στο Ταμείο Προνοίας
Εισφορά στο Ταμείο Κοινωνικής Συνο
Νόμος Τελευταίου Απασχόλησης & Β
Ιατροφαρμακευτική Περίθαλψη

313
313.01
320
320.01
320.02
320.04
320.07
320.08
320.09
320.10
320.12

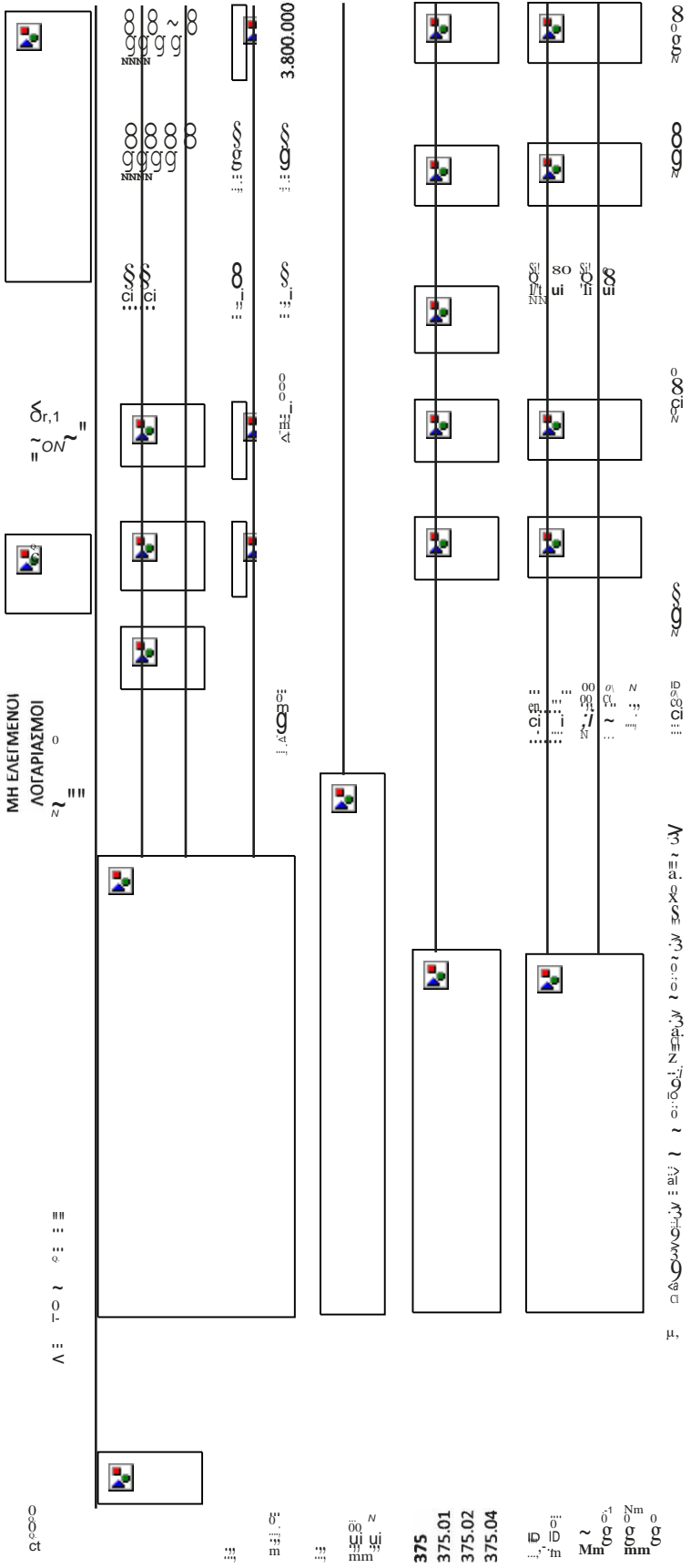

ΑΕΤΟ

ΑΕΤΟ

ΑΕΤΟ

ΑΕΤΟ

ΑΕΤΟ

ΑΕΤΟ

ΑΕΤΟ

ΑΕΤΟ

ΑΕΤΟ

ΑΕΤΟ

ΑΕΤΟ

ΑΕΤΟ

ΑΕΤΟ

ΑΕΤΟ

ΑΕΤΟ

ΑΕΤΟ

ΑΕΤΟ

ΑΕΤΟ

ΑΕΤΟ

ΑΕΤΟ

ΑΕΤΟ

ΑΕΤΟ

ΑΕΤΟ

ΑΕΤΟ

ΑΕΤΟ

ΑΕΤΟ

ΑΕΤΟ

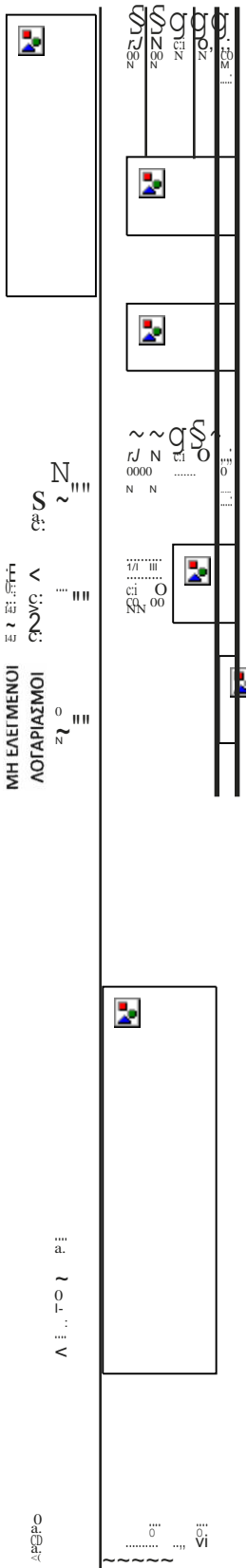

ΑΡΧΟΣ	ΜΗ ΕΛΕΓΜΕΝΟΙ ΛΟΓΑΡΙΑΣΜΟΙ	ΑΕΤΟΣ Π.Ε	ΑΕΤΟΣ Π.Ε	ΑΕΤΟΣ Π.Ε	ΑΕΤΟΣ Π.Ε	ΑΕΤΟΣ Π.Ε	ΑΕΤΟΣ Π.Ε
431							
431.01							
431.02							
431.03							
431.04							
431.05							
431.06							
431.13							
431.14							

431
 431.01
 431.02
 431.03
 431.04
 431.05
 431.06
 431.13
 431.14

205.219
 1.387
 6.153
 93.282
 85.662

50.000
 15.000
 75.000
 1.200

50.000
 15.000
 30.000
 6.000

60.000
 15.000
 50.000
 6.000

50.000
 15.000
 75.000
 1.200

205.219
 1.387
 6.153
 93.282
 85.662

ΑΕΤΟΣ Π.Ε

ΜΗ ΕΛΕΓΜΕΝΟΙ
 ΛΟΓΑΡΙΑΣΜΟΙ

ΑΡΧΟΣ

713
nAPARTHMA MII:00t.OTIKEI:
KAIMAKEI:
(*Ap9po 9)

Mio0ooOTIKE- €	KAIµAKE- €	KOI nay,01 Mio0oi	M,creoonKt- €	KAIµAKE~ €	Kai nay,o, M,oeoi
A1:	15512 -18.595		A1:	15512, 15606, 15700, 15886, 16.187, 16.488, 16.789, 17.090, 17.391, 17.692, 17.993, 18.294, 18.595	
A2:	15582 - 19.784		A2:	15582, 15700, 15963, 16341, 16719, 17.097, 17.475, 17.853, 18.231, 18.609, 18.987, 19.368, 19.784	
A3:	ETTEKmv6µEVJ) KCTCI µia rrpooali-ricrri 16033- 21810		A3(1):	16033, 16.488, 16.943, 17.398, 17.853, 18.308, 18.763, 19.218, 19.707, 20.212, 20.727, 21.256, 21.810, 22.390	
A4:	16.523 - 23883		A4:	16523, 17069, 17615, 18161, 18.707, 19.253,19.846, 20.457, 21.085, 21.740, 22.436, 23.155, 23.883	
AS:	EmKmv6µEVI') KCTCI Olio rrpocrau--1JE1- 17609 - 26907		A5(11):	17609, 18.238, 18.867, 19.515, 20.212, 20.930, 21.679, 22.482, 23.313, 24.157, 25.041, 25.949,26.907, 27.878, 28.849	
A6:	EmKmv6µEVJJ Kara Mo rrpooau--1JE1- 20890 - 30409		A6(11):	20890, 21688, 22.545, 23.435, 24.344, 25.287, 26.271, 27.301, 28.337, 29.373, 30.409, 31.445, 32.481	
A7:	ETTEKTEIV6µEVJJ KCTCI Olio rrpocrau--crE1- 22.987 - 33968		A7(11):	22987, 23967, 24992, 26.053, 27.176, 28.308, 29.440, 30.572, 31.704, 32.836, 33.968, 35.100, 36.232	
AS:	ETTEKTEIV6µEVJ) KCTCI µia rrpooali-ricrri 24619 - 37667		A8(1):	24619, 25.721, 26.894, 28.091, 29.288, 30.485, 31.682, 32.879, 34.076, 35.273, 36.470, 37.667, 38.864	
A9:	ETTEKTEIV6µEVJJ KCTCI µia rrpocrali-ricrri 30.413 - 42.149		A9(1):	30.413, 31.880, 33.347, 34.814, 36.281, 37.748, 39.215, 40.682, 42.149, 43.616	
A10:	ETTEKTEIV6µEVJJ KCTO µia rrpooali-ricrri 34284 - 47.396		A10(1):	34284, 35.923, 37.562, 39.201, 40.840, 42.479, 44.118, 45.757, 47.396, 49.035	
A11:	ETTEKTEIV6µEVJ) KCTCI Olio rrpocrau--1JE1- 40525 - 53.637		A11(11):	40525, 42.164, 43.803, 45.442, 47.081, 48.720, 50.359, 51.998, 53.637, 55.276, 56.915	
A12:	ETTEKTEIV0µEVJ) KCTCI Olio rrpocrau--1JE1- 44.978 - 59.692		A12(11):	44.978, 47.080, 49.182, 51.284, 53.386, 55.488, 57.590, 59.692, 61.794, 63.896	
A13:	ETTEKTEIV6µEVJ) KCTCI Olio rrpooau--crE1- 53.258 - 65.870		A13(11):	53.258, 55.360, 57.462, 59.564, 61.666, 63.768, 65.870, 67.972, 70.074	
A14:	ETTEKTEIV0µEVJ) KCTCI Olio rrpocrau--1JE1- 57.077 - 71.825		A14(11):	57.077, 59.535, 61.993, 64.451, 66.909, 69.367, 71.825, 74.283, 76.741	
A15:	ETTEKTEIV6µEVJ) KCTCI Olio rrpocrau--1JE1- 64.713 - 77.813		A15(11):	64.713, 67.333, 69.953, 72.573, 75.193, 77.813, 80.433, 83.053	
A16:	ETTEKTEIV6µEVJ) KCTO µia rrpocrali-ricrri 71.020 - 84.120		A16(1):	71.020, 73.640, 76.260, 78.880, 81.500, 84.120, 86.740	
nay,o- Mcre6- 84.636		nay,~ M1cre6- 84.636			

I:n- VEE- µ1I,0000T1KE- KAIµAKE- txouv EVOWµCTW9Ei µ1090Aoy1Kt- au--1JE1- arr6 1.12004 - 31.122018 IJUVOAIKOIi Uij)OU- 6.656%
KOi ηµap9µK6 miooua Uij)OU- 27.99%.

B. ΜΕΙΩΣΗ, ΚΑΤΑ ΤΗΝ ΕΠΙΧΕΙΡΗΣΗ;

ΚΑΙ ΤΑ ΕΠΙΧΕΙΡΗΣΙΑ;

ΕΤΕΡΩΣ; ΕΠΙΧΕΙΡΗΣΗ; (ΜΕΤΑ ΤΗΝ ΕΠΙΧΕΙΡΗΣΗ, ΤΩΝ ΕΠΙΧΕΙΡΗΣΕΩΝ ΚΑΙ
 ΜΕΤΑ ΤΗΝ ΕΠΙΧΕΙΡΗΣΗ) ΚΑΤΑ ΤΗΝ ΕΠΙΧΕΙΡΗΣΗ ΤΩΝ ΕΠΙΧΕΙΡΗΣΕΩΝ; ~ ΕΠΙΧΕΙΡΗΣΗ;

€

ΚΑ. Α2, Α5, Α7(11)	14.024
ΚΑ. Α5(2), Α7, Α8(1)	16.414
ΚΑ. ΑΒ, Α10, Α11	22.157
ΚΑ. Α9, Α11, Α12	27.372

AEYTEPm: nINAKAr

(Ap9po 5)

Ap.

Τμ~μα

0EOEWV

M108. KAIμ.

KEφ.

Ap9po

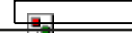

nPOTO MEPOr:

IAPYLH NEON 0HEON

Kαμια iOpuori vt.wv 9toEwv

AEYTEPO MEPOL

KATAPrHLH eErEON

Kαμια KOTdpyiori 9EOEWV

TPITOL nINAKAL

MEPOLA (Ap9po

20)

KATAIOrOL ΛEIToyPrON YnEY8YNON rIA

ALKHLH EΛErXOY sru TON KON.1YΛION

KE<l>AΛAIO AP8PO YnEY8YNOL ΛEIToyPrOL EΛErXOY*

01-20 0Aa

re:v1K6~ .11e:u9uvr~~

* ne:p1Aαμl3ave:1 K09£ aMo Acrroupvo OTOV OTTOIO EKXWPEITal e::~ouoia crro
TOV Yrreueuvo Aaroupvo EMyxou.

MEPOL B

(Ap9po 21)

KATAIOrOL ΛEIToyPrON YnEY8YNON rIA

THN EILnPA~H EL0.10N

KE<l>AIAIO AP8PO YnEY8YNOL ΛEIToyPrOP

1000 - 1050 0Aa

re:v1K6~ .11£U9UVT~~

* ne:p1Aαμl3ave:1 Ka9e: aMo Aaroupvo orov orrolo EKXWPEim1 e::~ouoia crro
rov Yrre:u9uvo Aerroupvo.